

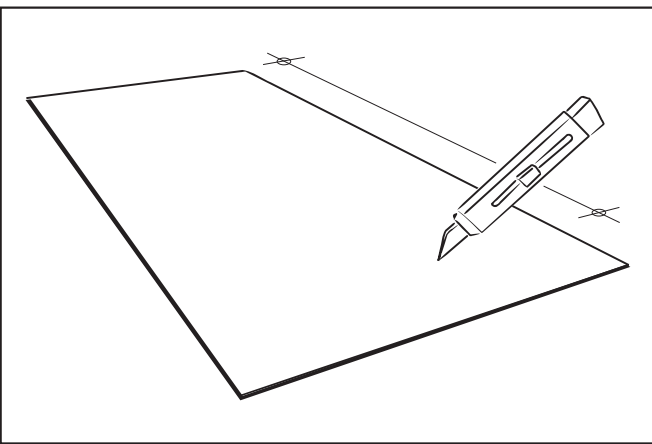

- 1 กำหนดแนวของผนังยิปซัม โดยให้แนวของหน้าแผ่นยิปซัมจะห่างจากผนังอิฐ 22-37 มม.แนวของผนังจะต้องอยู่ในแนวตั้ง ตีแนวไว้ที่พื้นและเพดาน



- 2 เตรียมแผ่นยิปซัม โดยวัดความสูงของผนังอิฐ หากความสูงของผนังน้อยกว่าความยาวแผ่น ให้ตัดแผ่นยิปซัมออกให้มีความน้อยกว่าความสูงของผนังประมาณ 10 มม. เพื่อเผื่อให้แผ่นยิปซัมสูงจากพื้นประมาณ 10 มม. เวลาติดตั้งและจะต้องเจาะช่องต่างๆให้เรียบร้อย จึงค่อยกำหนดตำแหน่งการป้ายปูนกาวที่ด้านหลังแผ่น



- 3 ผสมปูนกาวอีซีชอนต์กับน้ำสะอาดในอัตราส่วน ปูนกาว 2 ต่อ น้ำ 1 ส่วน ผสมในปริมาณที่พอเหมาะกับการใช้งานในแต่ละครั้ง ผสมเข้าเป็นเนื้อเดียวกัน ควรใช้เวลาผสมประมาณ 1-2 นาที หากใช้เวลานานจะทำให้ปูนแห้งเร็ว ในการผสมแต่ละครั้งจะต้องใช้ให้หมดภายใน 60 นาที ปูนกาวที่ผสมไว้แล้ว หากเริ่มก่อตัวห้ามไม่ให้เกิดการใส่น้ำผสมเพิ่ม หรือตีปูนซ้ำ ในการผสมปูนครั้งต่อไปจะต้องล้างภาชนะผสมให้สะอาดทุกครั้ง



- 4 ป้ายปูนกาวที่ด้านหลังแผ่นเป็นก้อนขนาดเส้นผ่าศูนย์กลาง 100 มม. และมีความสูง 50 มม. โดยป้ายปูนด้านหลังความกว้าง 1200 มม. จะป้ายปูนกาวจำนวน 4 แถว ระยะห่าง 300 มม. ด้านความยาว 2400 มม. จะป้ายปูนกาวจำนวน 7 แถว ระยะห่าง 40 ซม. บริเวณขอบแผ่นด้านล่างที่พื้นหรือขอบของช่องเปิดต่างๆต้องป้ายปูนกว้าง 5 ซม. เป็นแนวยาวตลอด (*ปูนกาวที่ยึดติดแผ่นยิปซัมต้องมีพื้นที่สัมผัสไม่ต่ำกว่า 20% ของพื้นที่ผนัง)



- 5 ยกแผ่นยิปซัมขอบลาดหนา 12 มม. ขึ้นไปติดเข้ากับผนังอิฐ โดยใช้เศษแผ่นยิปซัมรองที่พื้น เพื่อยกให้แผ่นสูงจากพื้นประมาณ 10 มม. ใช้ไม้ 1x3 นิ้ว หรือ โครงอลูมิเนียมที่ตรง ยาวประมาณ 2 ม. ปรับระดับผิวหน้าให้เรียบเสมอกันและได้แนวเส้นที่กำหนดไว้ รอยต่อของแผ่นไม้

ควรห่างกันเกิน 3 มม. ระยะห่างด้านหลังแผ่นเมื่อปรับระดับเรียบร้อยแล้ว จะมีระยะห่างจากผนังอิฐระหว่าง 10-25 มม.



- 6 หลังจากทิ้งให้ปูนกาวแห้งสนิท 24 ชั่วโมง จึงฉาบรอยต่อแผ่นยิปซัมตามมาตรฐานการฉาบรอยต่อแผ่นยิปซัม ของยิปซัม ตรีชาวัน โดยฉาบ 3 ชั้นตอน และทุกแนวรอยต่อต้องใส่ผ้าเทป หลังจากนั้นจึงขัดแนวรอยฉาบและทิ้งไว้ให้แนวรอยฉาบแห้งสนิท 24 ชั่วโมง จากนั้นจึงทาสี หรือตกแต่งตามต้องการ